

Messtische Measuring Stages

PRÄZISION IN PERFEKTION PRECISION IN PERFECTION

MT 30

- Messweg 5 mm
- sehr kompakte Bauweise
- vorgespannte Linearkugellagerführungen
- verzugsarmes Aluminium
- reflexionsarm, schwarz eloxiert
- mit Messschrauben
- Apertur für mikrooptische Anwendungen
- XYZ-Montage ohne zusätzlichen Z-Winkel möglich
- measuring range 5 mm
- very compact design
- preloaded linear ball bearing guides
- deformation-resistant aluminium
- reflection-poor, black anodized
- with micrometers
- aperture for micro-optical applications
- XYZ mounting without additional Z angle possible

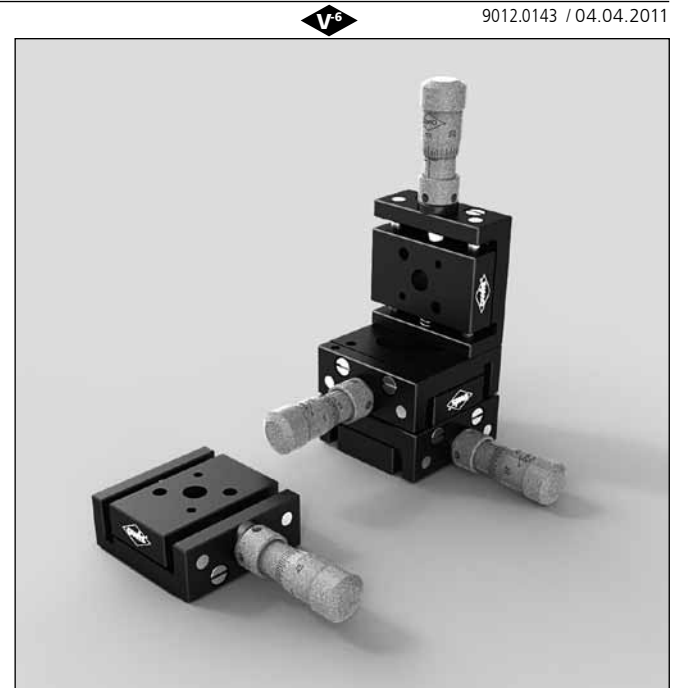

9012.0143 / 04.04.2011

Die bewährten Messtische MT 30 zeichnen sich durch eine sehr kompakte Bauweise und ein großes Einsatzspektrum aus, das sowohl Anwendungen in Forschung und Entwicklung als auch industrielle Applikationen umfasst.

Mit ihnen können kleine Komponenten auf engstem Raum hochgenau positioniert werden. Die zentralen M6-Bohrungen mit einer Apertur von 4,8 mm können unter anderem im Rahmen mikrooptischer Applikationen verwendet werden. Ferner gestatten sie eine Befestigung der Messtische MT 30 auf Stiftadaptern.

Alle Aluminiumteile haben eine hochwertige schwarze Eloxal-Schutzschicht.

The proven measuring stages of the MT 30 series have a compact design and a broad range of R&D and industrial applications.

They allow space-saving high-precision positioning of small components. The M6 center holes have an aperture of 4.8 mm. They can be used for various micro-optical applications as well as for mounting MT 30 stages on pin adapters.

All aluminium parts have a top-quality black anodized protective coating.

Bestellangaben/Ordering Information

Messtische/measuring stages

		Typ/type	Bestell-Nr./part no.
X, 5 mm Messweg, mit zentraler Messschraube	X, 5 mm measuring range, with central micrometer	MT 30-5-X-MS	31.035.0581
XY, 5 mm Messweg, mit zentralen Messschrauben	XY, 5 mm measuring range, with central micrometers	MT 30-5-XY-MS	31.035.0582
XYZ, 5 mm Messweg, mit zentralen Messschrauben	XYZ, 5 mm measuring range, with central micrometers	MT 30-5-XYZ-MS	31.035.0583

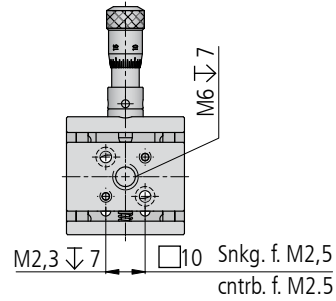
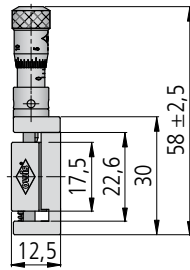
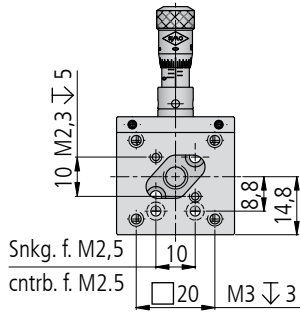
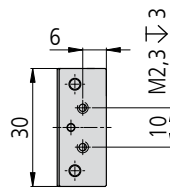

MT 30-5-X-MS

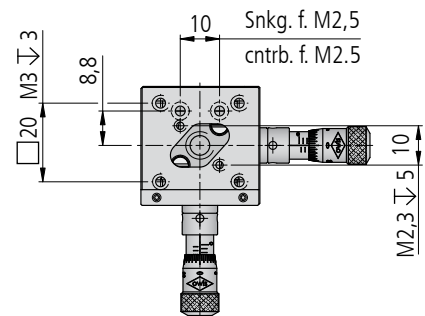
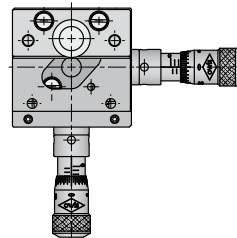
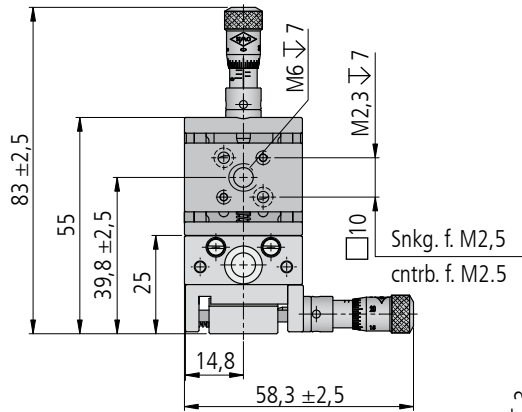
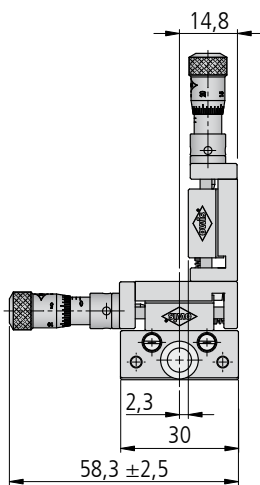
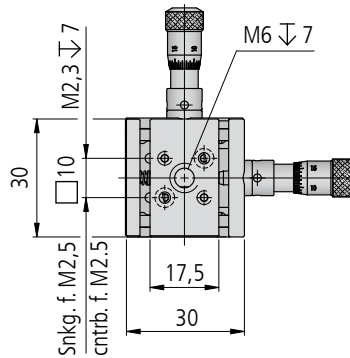

MT 30-5-XXX-MS

Technische Daten/Technical Data MT 30

Messweg	measuring range	5	mm
Tragkraft	load capacity	max. 30	N
Rückstellkraft	reset force	3,3 bis/up to 7	N
Kippmoment (Mx, My, Mz)	tilting moment (Mx, My, Mz)	max. 0,5	Nm
Spindelsteigung	spindle pitch	0,25	mm
Skalenteilung	graduation of scale	5	µm
Gewicht	weight	40/90/130	g